

975-K



- power to lift.

Żuraw HMF z ramieniem przegubowym, model 975-K

HMF serii 975-K w klasie 9 tm

- HMF 975-K jest żurawiem sterowanym radiowo wyposażonym w system HDL, który znacząco zwiększa udźwig żurawia. HMF 975-K jest wszechstronnym żurawiem o dużym udźwigu bez zwiększania masy żurawia.
- Bezstopniowe przejście w tryb HDL zapewnia jednostajną pracę przy pełnym obciążeniu.
- Elastyczne narzędzie pracy do zastosowań z hakiem, lub w opcji z zaworami do pracy z akcesoriami hydraulicznymi, tj. rotator, chwytak, lub wciągarka, co daje operatorowi bardzo wszechstronne i przyjazne narzędzie pracy.
- W standardzie dostępny z przyjaznym użytkownikowi systemem bezpieczeństwa RCL.
- Może być wyposażony w systemy bezpieczeństwa LMB lub EVS, pozwalające operatorowi na pracę w skrajnych warunkach, cały czas zapewniając stabilność pojazdu.
- Żuraw dostępny z opcjami: platforma, wciągarka, czujnik wysokości, monitorowanie temperatury oleju.

Grupa natężeniowa B3		975-K1	975-K2	975-K3	975-K4
Moment udźwigu	tm	8.1	7.7	7.6	7.3
Zasięg hydrauliczny	m	5.3	7.1	8.8	10.5
Moment obrotowy	kgm	950	950	950	950
Kąt obrotu	°	400	400	400	400
Wysokość ponad ramę	mm	1975	1975	1975	1975
Szerokość, złożony	mm	2300	2300	2300	2350
Długość żurawia, bez dod. zaworów	mm	670	670	670	670
Długość żurawia, z dod. zaworami	mm	730	730	730	730
Rozstaw nóg podporowych, standard	mm	4500	4500	4500	4500
Rozstaw nóg podporowych, podwójny wysuw	mm	5600	5600	5600	5600
Waga, bez nóg podporowych	kg	930	1005	1075	1140
Waga nóg podporowych, standard	kg	164	164	164	164
Ciśnienie pracy	MPa	30.5	30.5	30.5	30.5
Wydajność pompy	l/min	35	35	25	25
Pojemność oddzielnego zbiornika oleju	l	42	42	42	42
Pobór mocy	kW	16	16	12	12

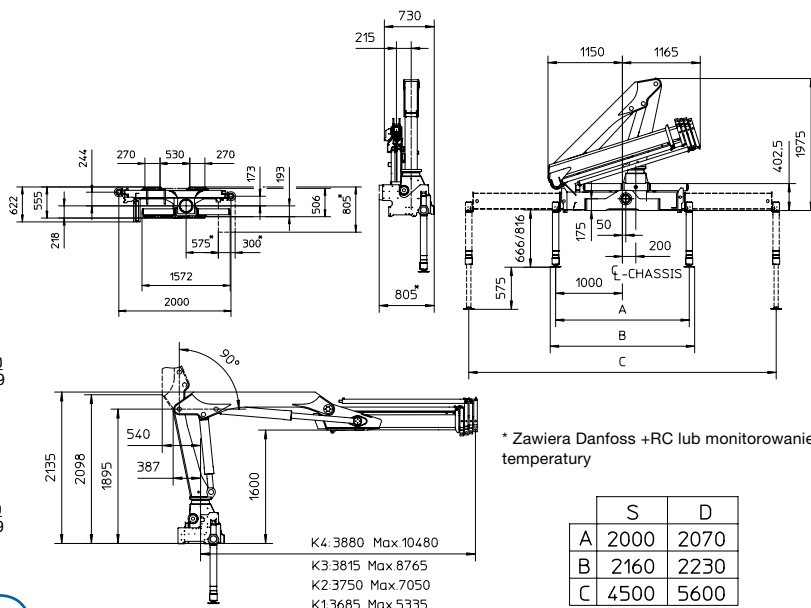
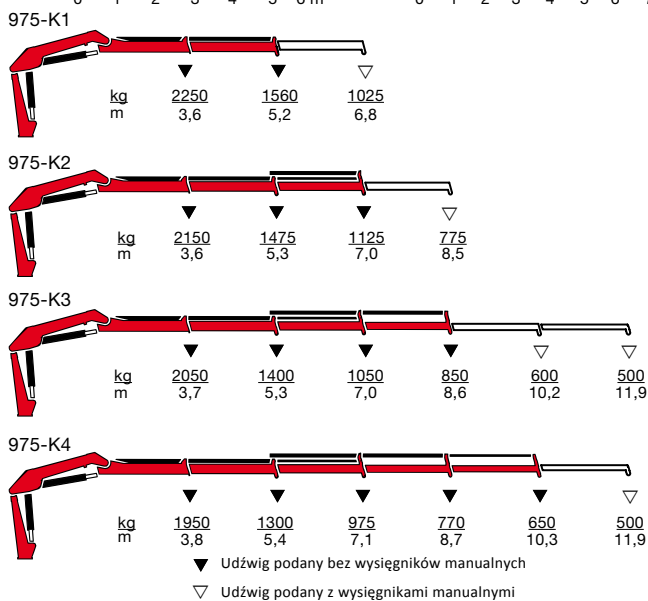
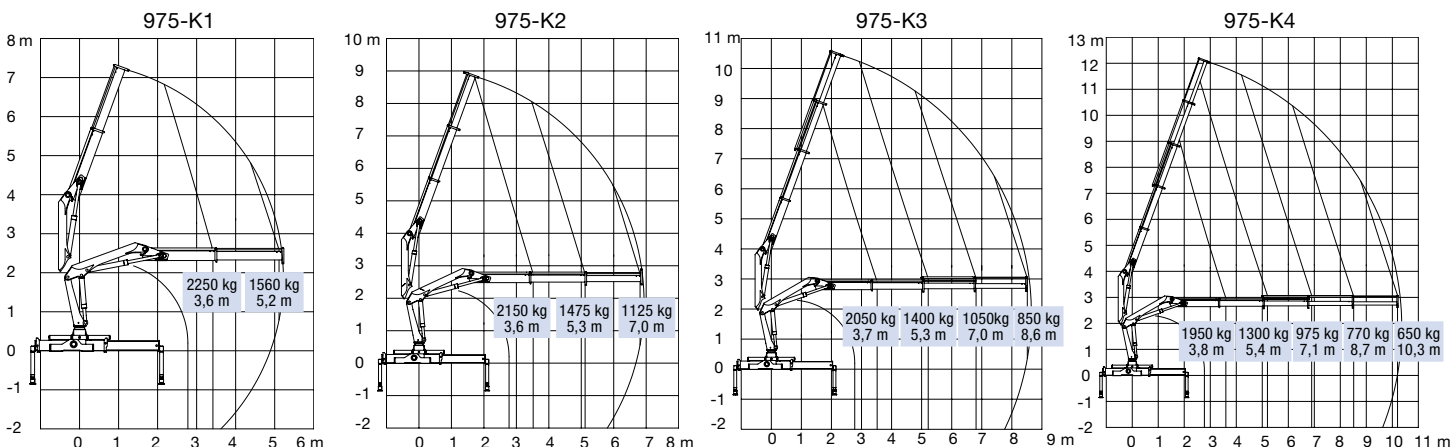

Z008391-0

HMF Polska Sp. z o. o.
ul. Legionów Polskich 1a
32-065 Krzeszowice
tel.: +48 12 282 66 99
www.hmf.com.pl



Højbjerg Maskinfabrik A/S • Oddervej 200 • DK-8270 Højbjerg
Tel.: +45 8627 0800 • Fax: +45 8627 0744 • info@hmf.dk

www.hmf.dk

Zastrzegamy sobie prawo do wprowadzania modyfikacji i ulepszeń